



Strohbläser
Duo Compact
Duo Power

Funkfernbedienung

Betriebsanleitung





Inhalt:

• Inhalt	1
• Einführung	2
• Platzierung	3
• Bedienung	4
• Garantie	10



LESEN SIE DIESE ANLEITUNG!



Sehr geehrter Benutzer/-innen,

In dieser Anleitung wird die Bedienung der Funkfernbedienung für die Strohbläser Duo Compact/Duo Power beschrieben. Dies ersetzt lediglich die Erläuterung der Standardbedienung auf den Seiten 12 bis 14 des Bedienungsanleitung „Strohbläser Duo Compact/Duo Power“. Es gelten weiterhin die weiteren Hinweise und Sicherheitsvorschriften in der Bedienungsanleitung „Strohbläser Duo Compact/Duo Power“.

VDW Constructie setzt sich immer dafür ein, die eigenen Produkte noch weiter zu verbessern. Das Unternehmen behält sich daher das Recht vor, Änderungen und Verbesserungen vorzunehmen, die es für notwendig erachtet. Es besteht allerdings keine Verpflichtungen, eine solche Anpassung an bereits ausgelieferten Maschinen anzubringen.

Bedienungsanleitung Funkfernbedienung Strohbläser Duo Compact/Duo Power

PLATZIERUNG:

Im Lieferumfang der Funkfernbedienung ist eine Halterung enthalten. Dieser kann in der Kabine des Traktors oder Teleskopladers platziert werden. Stecken Sie den Stecker in die 12-V-Steckdose des Traktors oder Teleskopladers.



Wenn die Funkfernbedienung während des Gebrauchs in diese Halterung gelegt wird, wird auch der Akku automatisch aufgeladen.

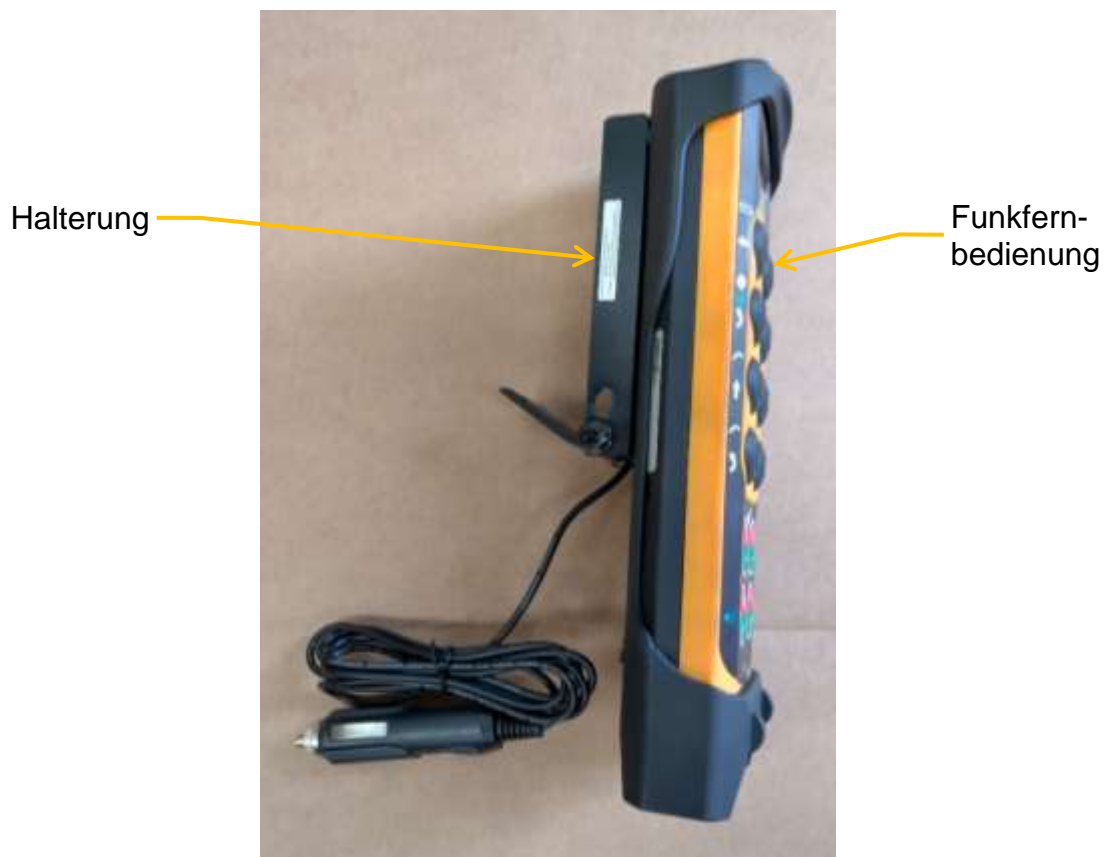

Bedienungsanleitung Funkfernbedienung Strohbläser Duo Compact/Duo Power

BEDIENUNG:

- Rückseite:

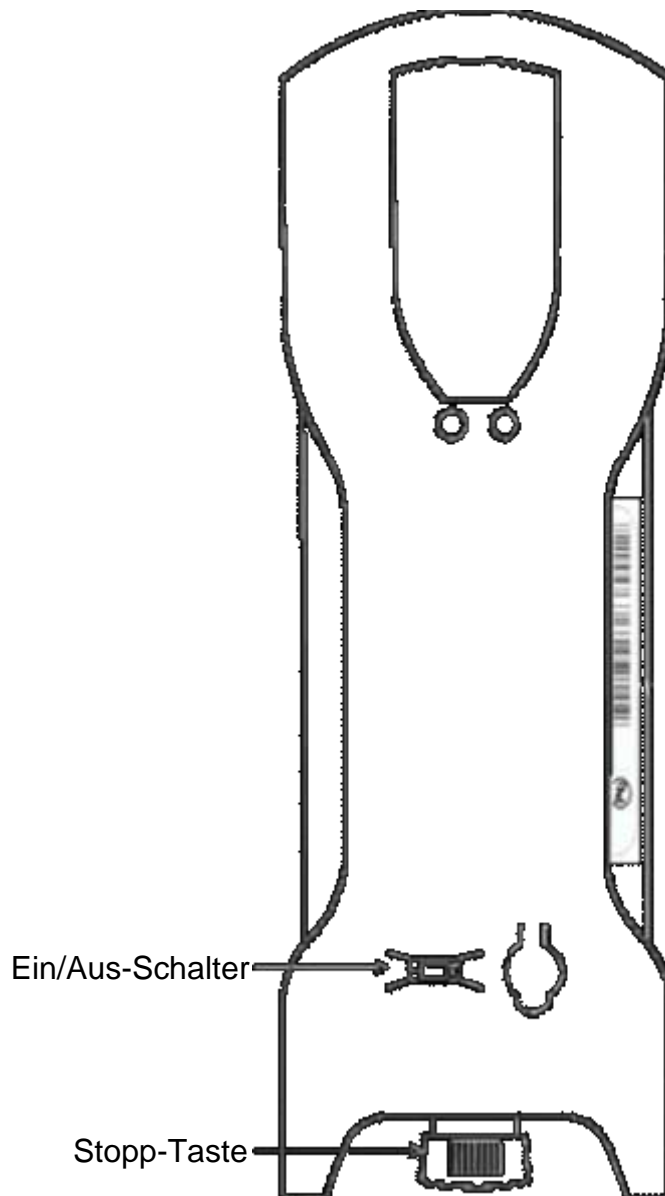

Auf der Rückseite der Funkfernbedienung befindet sich ein Ein/Aus-Schalter. Dadurch wird die Stromversorgung der Akku unterbrochen. In der Stellung 0/Aus kann die Funkfernbedienung nicht gestartet werden, wenn sich die Funkfernbedienung nicht in der Halterung befindet und der Akku nicht geladen wird. Dieser Schalter darf **nicht** als Ein/Aus-Schalter für die Funkfernbedienung verwendet werden. Drücken Sie die Stopp-Taste, um die Funkfernbedienung auszuschalten. Um die Funkfernbedienung wieder einzuschalten, muss der Stopp-Taste gedreht und herausgezogen werden.

Bedienungsanleitung Funkfernbedienung Strohbläser Duo Compact/Duo Power

- Vorderseite:

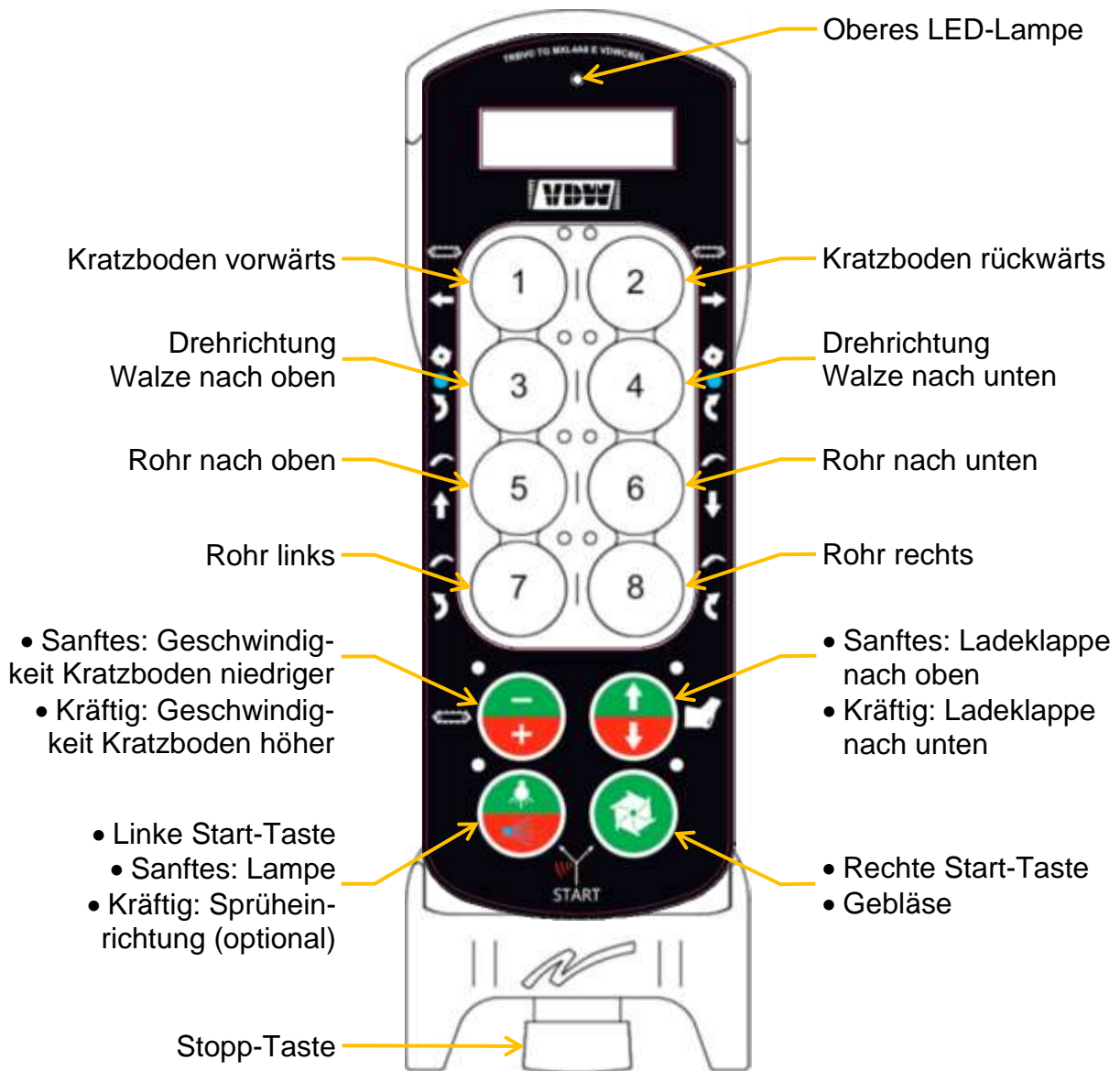

Um die Funkfernbedienung einzuschalten, muss der Stopp-Taste gedreht und herausgezogen werden. Die oberes LED-Lampe der Funkfernbedienung leuchtet grün.

Drücken Sie beide Start-Tasten gleichzeitig: der Summer ertönt. Lassen Sie beide Start-Tasten los: der Summer verstummt. Die oberes LED-Lampe blinkt. Wenn die Funkkommunikation hergestellt ist, leuchtet die oberes LED-Lampe. Wenn innerhalb von 25 Sekunden keine Funkkommunikation zustande kommt, schaltet sich die Funkfernbedienung ab.

Um die Funkfernbedienung wieder auszuschalten, muss der Stopp-Taste gedrückt werden.



Bedienungsanleitung Funkfernbedienung Strohbläser Duo Compact/Duo Power

Funktion:

- Bedienung:

Schalten Sie die Ölzufuhr ein (**Normalrichtung:** Schlauch mit roter Markierung ist drücken; Schlauch mit grüner Markierung ist Rücklauf). Mit den Tasten der Funkfernbedienung können Sie die Ladeklappe, das Ausblasrohr, die Gebläse, die Walze, den Kratzboden und die Lampe bedienen.

Wenn die Ölzufuhr eingeschaltet wird, ohne die Funkfernbedienung einzuschalten, Laufen die Gebläse sofort an.

Bei **umgekehrter Ölzufuhr** (oder bei falsch angeschlossenen Schläuchen) können sich die Gebläse nicht drehen.

- Laden:

Legen Sie einen Strohballen an eine feste Wand (Silowand oder Strohstapel; Längsrichtung des Ballens senkrecht zur Wand), sodass er nicht mehr wegrutschen kann, und entfernen Sie die Taue. Fahren Sie die Maschine gerade vor den Ballen. Senken Sie die Maschine bis knapp über den Boden ab. Schalten Sie die Ölzufuhr ein (Normalrichtung). Öffnen Sie die Ladeklappe durch kräftig Drücken der Taste „Ladeklappe nach unten“. Fahren Sie die Maschine zu der Wand und schieben Sie der Ballen in die Maschine, bis er noch 5 cm von der Vorderwand entfernt ist. Drücken Sie die Maschine nicht zu stark gegen die Wand, weil das zu schwerwiegenden Beschädigungen an der Maschine und/oder der Ladeklappe führen kann!

Schließen Sie die Ladeklappe (ggf. nur teilweise, je nach der Menge des geladenen Strohs), indem Sie sanftes die Taste „Ladeklappe nach oben“ drücken, sodass das Stroh nicht mehr aus der Ladeklappe herausfallen kann. Achten Sie darauf, dass das Stroh nicht zwischen der Ladeklappe und der Vorderwand eingeklemmt wird.

Beim Modell „Duo Power“ kann die Ladeklappe beim Laden eines ganzen Strohballens offenbleiben. Wenn das Rohr in der Ladeklappe angehoben und in die Verriegelung gelegt wird, wird verhindert, dass Stroh aus der Ladeklappe herausfällt.

Bedienungsanleitung Funkfernbedienung Strohbläser Duo Compact/Duo Power

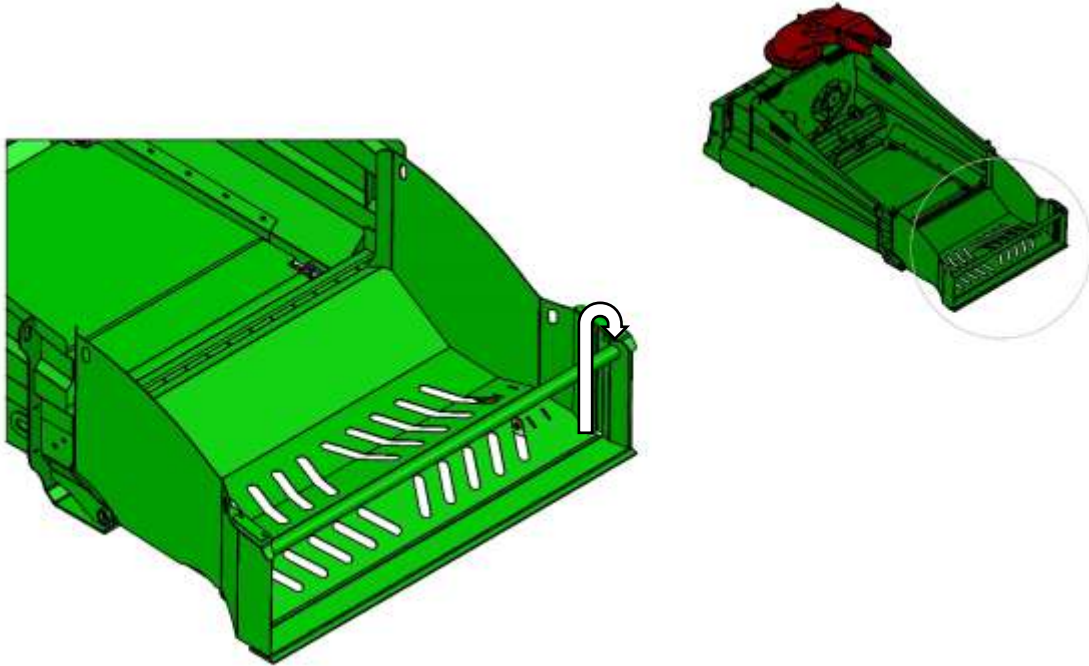

- Streuen:

Schalten Sie die Ölzufuhr ein (Normalrichtung). Stellen Sie das Ausblasrohr in die gewünschte Richtung durch Betätigen der Tasten 5, 6, 7 und 8. Lassen Sie die Gebläse laufen: drücken Sie die Taste „Gebläse“. Das Symbol „Fan: On“ erscheint auf dem Display zur Funkfernbedienung. Durch erneutes Drücken der „Gebläse“-Taste können Sie die Gebläse ausschalten: auf dem Display erscheint das Symbol „Fan: Off“. Anschließend die Walze einschalten: Taste 3 drücken (die entsprechende LED-Lampe leuchtet). Die Walze muss sich nach oben drehen. Im Falle einer Blockade können Sie ihn auch kurzzeitig nach unten drehen, um befindliches Stroh zu lockern. Schalten Sie die Walze zunächst durch erneutes Drücken der Taste 3 aus (die entsprechende LED-Lampe erlischt) und drücken Sie dann die Taste 4, um die Walze nach unten zu drehen.

Wenn kein Stroh mehr zur Walze und die Gebläse zugeführt wird, können Sie den Kratzboden kurz einschalten (drücken Sie die Taste 1; die entsprechende LED-Lampe leuchtet) und dann wieder ausschalten (drücken Sie erneutes die Taste 1; die entsprechende LED-Lampe erlischt). Auf diese Weise wird eine konstante Strohzufuhr zur Walze und zu dem Gebläse gesteuert und eine übermäßige Strohzufuhr vermieden. Achten Sie darauf, dass die Walze das Stroh ausreichend auflockern und das gesamte Stroh zu dem Gebläse bringen kann.

Die Geschwindigkeit des Kratzbodens ist einstellbar. Durch kräftig Drücken der Taste „+“ wird die Geschwindigkeit erhöht mit 5%; durch sanftes Drücken der Taste „-“ wird die Geschwindigkeit verringert mit 5%. Der eingestellte Wert ist auf dem Display der Funkfernbedienung ersichtlich (ausgedrückt in % der

Bedienungsanleitung Funkfernbedienung Strohbläser Duo Compact/Duo Power

Maximalgeschwindigkeit).

Wenn sich der Kratzboden zu schnell dreht, kommt es zu einer Ansammlung von Stroh zwischen der Vorderwand und dem Strohballen. Sie können den Kratzboden auch eine Weile rückwärtslaufen lassen, um eventuelle Verstopfung zu beseitigen: halten Sie zunächst der Kratzboden an und drücken Sie dann die Taste 2. Wenn die Ladeklappe vollständig geschlossen wird, fällt auch der letzte Strohalm auf den Kratzboden.

Sie können die Lampe an das Ausblasrohr anschalten durch sanftes die Taste "Lampe" zu drücken (die entsprechende LED-Lampe leuchtet). Schalten Sie die Lampe aus, indem Sie sanftes die Taste „Lampe“ erneut drücken (die entsprechende LED-Lampe erlischt).

Optional kann am Ausblasrohr ein Sprüheinrichtung montiert werden. Um diese zu aktivieren, muss kräftig die Taste „Sprüheinrichtung“ gedrückt werden. Auf dem Display wird angezeigt, ob diese Funktion aktiviert ist: „Water On“. Die Sprüheinrichtung wird dann beim Ein- bzw. Ausschalten der Walze automatisch ein- bzw. ausgeschaltet. Zum Ausschalten der Sprüheinrichtung, muss kräftig die Taste „Sprüheinrichtung“ gedrückt werden. Auf das Display wird dem Symbol „Water Off“ angezeigt.



Geschwindigkeit Kratzboden
Sprüheinrichtung aus
Gebläse aus

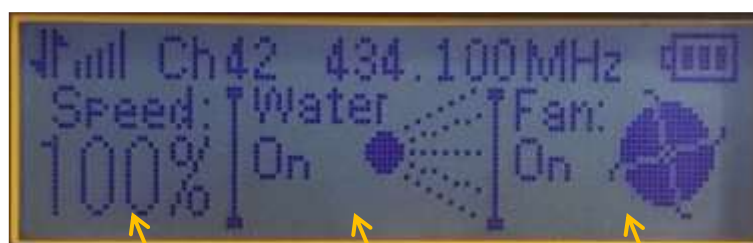

Geschwindigkeit Kratzboden
Sprüheinrichtung ein
Gebläse ein



Bedienungsanleitung Funkfernbedienung Strohbläser Duo Compact/Duo Power

Der Akkukapazität ist auf dem Display der Funkfernbedienung ersichtlich. Wenn der Akku noch über 10 % Akkukapazität verfügt, gibt der Summer dreimal ein Signal ab und die obere LED-Lampe leuchtet rot.

Zum Laden der Akku muss die Funkfernbedienung in die Halterung in der Kabine des Traktors oder Teleskopladers gesteckt werden. Wenn der Akku geladen wird, blinkt die obere LED-Lampe rot. Sobald der Akku vollständig geladen ist, leuchtet die obere LED-Lampe grün.

Achten Sie auf die Temperatur des Hydrauliköls während des Streuens. Sollte diese Temperatur zu stark ansteigen, lassen Sie den Traktor, den Radlader oder den Teleskoplader abkühlen. Wenn das zu schnell geschieht: prüfen Sie, ob die Rücklaufleitungen und Schnellschlusskupplungen groß genug sind (mindestens 1/2"; vorzugsweise 3/4").



Bedienungsanleitung Funkfernbedienung Strohbläser Duo Compact/Duo Power

GARANTIE:

Auf die Maschine und ihre Teile gewähren wir Ihnen eine Garantie von 1 Jahr (im Garantieuumfang sind Arbeitsstunden und Reisekosten nicht enthalten). Diese Garantie gilt nicht für Verschleißteilen, Lager, Stecker, Kabel, Ausgabeband, (Lauf)Rädern, elektrische Über- und Unterspannung, Kurzschluss, Wasserschäden, mangelnde Wartung und Missbrauch.

Die Garantie gilt ab dem Zeitpunkt der Lieferung an den Landwirt und nur in dem Fall, dass die Maschine vollständig bezahlt wurde. Wenn Teile ausgetauscht werden oder Arbeiten durchgeführt wurden während der Garantiezeit führt dies nicht zu einer Verlängerung der Laufzeit der Garantie.

Sollten in die Garantiezeit Probleme auftreten, wenden Sie sich bitte zuerst an VDW Constructie. Nach Rücksprache muss ein Garantieantrag immer durch Ausfüllen eines Garantief formulars (auf Anfrage erhältlich) gestellt werden.

Wenn Sie die Reparatur selbst (nach Rücksprache) durchführen dürfen, müssen immer Fotos von der Maschine gemacht werden: sowohl vom Zustand vor der Reparatur als auch von dem danach.

Wenn Sie Fragen haben oder Schwierigkeiten auftreten, wenden Sie sich dann bitte umgehend an Ihren Fachhändler oder VDW Constructie.

Wir wünschen Ihnen viele Jahre Freude an der Arbeit mit der Funkfernbedienung Ihrer Strohbläser.