



Verarbeitung von Strohballen

Strohbläser Duo Compact Duo Power

Betriebsanleitung





Inhalt:

• Inhalt	1
• Einführung	2
• Sicherheitsvorschriften	3
• Warnzeichen	6
• Aufkleber	9
• Technische Daten	10
• Bedienung	12
• Wartung	15
• Garantie	19
• EG-Konformitätserklärung	20



LESEN SIE DIESE ANLEITUNG!



Sehr geehrter Benutzer/-innen,

Sie haben mit dem Kauf eines VDW-Strohbläsert eine ausgezeichnete Wahl getroffen. Diese moderne Maschine ist schließlich das Ergebnis unserer gut 40-jährigen Erfahrungen in den Sektoren Landwirtschaft und Gartenbau.

VDW Constructie setzt sich immer dafür ein, die eigenen Produkte noch weiter zu verbessern. Das Unternehmen behält sich daher das Recht vor, Änderungen und Verbesserungen vorzunehmen, die es für notwendig erachtet. Es besteht allerdings keine Verpflichtung, eine solche Anpassung an bereits ausgelieferten Maschinen anzubringen.

VERWENDUNGSZWECK des VDW-STROHBLÄSERS:

Diese Maschine dient ausschließlich zum Verteilen von Strohballen (quadratisch und rund).

Diese Maschine entspricht der Maschinenrichtlinie, solange die Technologie es erlaubt oder solange es wirtschaftlich gerechtfertigt ist. Einige Restrisiken sind unvermeidlich. Für diese Risiken sind die erforderlichen Warnhinweise auf der Maschine angebracht und diese Betriebsanleitung enthält klare Anweisungen und Sicherheitshinweise.



Bedienungsanleitung Strohbläser Duo Compact – Duo Power

SICHERHEITSVORSCHRIFTEN:

- Verwenden Sie die Maschine nur für den Zweck, für den sie entwickelt wurde.
- Befolgen Sie alle Sicherheitshinweise, einschließlich derer in der Betriebsanleitung und auf der Maschine.
- Bevor Sie die Maschine zum ersten Mal in Betrieb nehmen, vergewissern Sie sich, dass Sie mit den Bedienelementen und Funktionen vertraut sind.
- Die Maschine darf nur von Personen bedient werden, die erfahren sind, umsichtig handeln und mit der Maschine vertraut sind.
- Bei der Bedienung ist Sicherheit immer oberstes gebt.
- Seien Sie vorsichtig und treffen Sie alle Sicherheitsvorkehrungen.
- Achten Sie darauf, dass alle Sicherheits- und Schutzvorrichtungen immer an der dafür bestimmten Stelle installiert sind. Arbeiten Sie nur dann mit der Maschine, wenn die Schutzabdeckungen vollständig und intakt sind.
- Beschädigungen müssen von qualifiziertem Personal sofort instandgesetzt werden, bevor wieder mit der Maschine gearbeitet wird.
Achtung: Jede hydraulische oder elektrische Schaltung muss während einer Reparatur oder Wartung unterbrochen werden.
- Starten Sie die Maschine erst, nachdem alle Sicherheitsfunktionen auf ordnungsgemäße Funktion überprüft wurden.
- Gefahrenaufkleber an der Maschine weisen auf die Sicherheitsvorschriften hin und helfen, Unfälle zu vermeiden.
- Bleiben Sie außerhalb der Reichweite beweglicher Teile. Betreten Sie nicht den Arbeitsbereich der Maschine.
- Ein Benutzer sollte keine losen Kleidungsstücke tragen, weil sie von den beweglichen Teilen erfasst werden können.
- Vergewissern Sie sich, dass sich vor der Inbetriebnahme und während der Arbeit mit der Maschine niemand im Gefahrenbereich aufhält, und achten Sie darauf, dass alle Personen weit entfernt sind. Vergewissern Sie sich, dass sich keine KINDER in der Nähe aufhalten.
- Stellen Sie sicher, dass die Sicht auf die Maschine und den Materialfluss niemals behindert wird.
- Arbeiten Sie niemals in Richtung einer Person, auch wenn das Gerät leer ist.
- Achten Sie sorgfältig darauf, dass der Motor und die rotierenden Teile stillstehen, bevor Sie mit dem Einstellen, Reinigen oder Schmieren der Maschine beginnen.
- Ziehen Sie immer die Handbremse an, bevor Sie sich zwischen die Maschine und den Traktor/den Radlader/den Teleskoplader bewegen.
- Verwenden Sie einen Traktor/einen Radlader mit Kabine.
- Verwenden Sie Rundumleuchten oder – falls erforderlich – andere Sicherheitszeichen oder Schutzvorrichtungen. Achten Sie darauf, dass sie ordnungsgemäß funktionieren.
- Vergewissern Sie sich bei jeder Inbetriebnahme und jedem Einsatz der Maschine/der Traktor/der Teleskoplader, dass die Maschine/der Traktor/der Teleskoplader den geltenden Arbeitsschutzgesetzen und Verkehrsvorschriften entsprechen. Nur befugte Personen dürfen mit den Traktoren/Teleskoplader fahren.

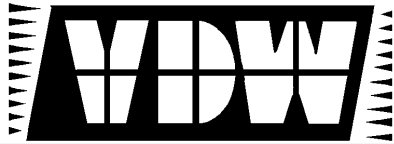

Bedienungsanleitung Strohbläser Duo Compact – Duo Power

- Beachten Sie die maximal zulässigen Abmessungen auf öffentlichen Straßen.
- Bei Fahrten auf öffentlichen Straßen sind die vor Ort geltenden Verkehrsregeln zu beachten. Unser Tipp: Üben Sie den Einsatz der Maschine erst einmal auf einem Privatgrundstück.
- Zusätzlich zu den Hinweisen in dieser Betriebsanleitung sind die gesetzlichen Auflagen in Bezug auf Sicherheitsvorschriften und Unfallverhütung zu beachten.
- Es ist sowohl in arbeitendem als auch in nicht arbeitendem Zustand verboten, Personen oder Tiere mit der Maschine zu transportieren.
- Die Maschine darf nur mittels der vorgesehenen Kupplungspunkte und unter Beachtung der geltenden Sicherheitsnormen an den Traktor/den Radlader/den Teleskoplader angekuppelt werden.
- Prüfen Sie vor der Inbetriebnahme der Maschine den festen Sitz der Schrauben und Muttern, insbesondere die des Kupplungssystems. Ziehen Sie sie gegebenenfalls wieder fest.
- Alle Bedienelemente müssen so angeordnet sein, dass sie bei einem (plötzlichen) Manöver keine Unfälle oder Schäden verursachen können.
- Achtung: Das Hydrauliksystem steht unter hohem Druck.
Wenn ein Leck auftritt, versuchen Sie nie, es mit der Hand abzudichten. Flüssigkeit unter hohem Druck spritzt leicht durch Haut und Kleidung. Suchen Sie bei einem Unfall sofort einen Arzt auf.
Lecks in einem Hydrauliksystem lassen sich leicht mit Papier oder Karton aufspüren. Benutzen Sie dafür nie Ihre Hände!
- Stellen Sie sicher, dass das Hydrauliksystem des Traktors/des Radladers/des Teleskopladers und der Maschine drucklos ist, wenn die Hydraulikschläuche angeschlossen oder gelöst werden.
- Der maximal zulässige Druck im Hydrauliksystem beträgt 180 bar.
- Verlegen Sie einen entkoppelten Hydraulikschlauch immer so, dass die Schnellverschlusskupplung sauber bleibt.
- Das Anlassen und Probeläufe sollten niemals in einem geschlossenen Raum durchgeführt werden, weil Personen sonst Abgase einatmen könnten.
- Die Maschine muss immer auf dem Boden abgestellt werden, wenn nicht mit ihr gearbeitet wird.
- Schalten Sie außerdem den Strom ab, wenn die Maschine nicht in Betrieb ist.
- Beim Ankuppeln der Maschine besteht die Gefahr von Unfällen durch Einklemmen.
- Bei Arbeiten in oder an der Maschine muss die Wanne in ihrer niedrigsten Position stehen und der Antrieb (Hydraulikleitungen) muss abgekoppelt sein.
- Es ist verboten, die Maschine als Hebevorrichtung zu verwenden.
- Verwenden Sie das Gerät nicht, um schwereres Material aufzunehmen oder durchzurütteln. Das könnte sonst zu schwerwiegenden Schäden an der Ladeklappe und der Maschine führen. Über die Ladeklappe darf nur das Material geführt werden, dass über die Wanne verstreut werden soll. Außerdem wird damit die Wanne abgeschlossen.
- Kontrollieren Sie täglich, ob sich keine Steine in der Maschine befinden (insbesondere hinter der Walze). Diese müssen sofort entfernt werden. Steine können Kratzboden, Walze oder Gebläse ernsthaft beschädigen. Wenn diese



Bedienungsanleitung Strohbläser Duo Compact – Duo Power

Steine vom Gebläse erfasst werden, handelt es sich um lebensgefährliche Geschosse!

- Achten Sie auf die (Strom-)Leitungen, wenn die Maschine gekippt ist.
- Reparaturen an Teilen, die unter Druck stehen (z. B. an einer Feder) müssen von qualifizierten Technikern mit dafür geeigneten Werkzeugen durchgeführt werden.
- Benutzen Sie immer Originalersatzteile!
- Versuchen Sie niemals, Blockaden und Hindernisse von Hand zu beseitigen, z. B. an Entladetüren, Walzen oder Schnecken, weil überall Quetschgefahr besteht.
- Gehen Sie bei Blockaden (Überlastung) besonders sorgfältig vor: Halten Sie die Maschine immer an, bevor Sie eine Blockade beseitigen. Seien Sie bei den Messern besonders vorsichtig.
- Tragen Sie – wenn nötig – Schutzkleidung, Handschuhe und/oder Schutzbrille.

Vor der ersten Inbetriebnahme der Maschine:

- Stellen Sie sicher, dass Ölschläuche und Stromkabel nicht eingeklemmt werden können.
- Bei Verwendung eines Teleskopladers: Bewegen Sie die Maschine vorsichtig in den äußersten Aufnahme- und Kippwinkel. Stellen Sie sicher, dass die Maschine keine Teile des Teleskopladers berührt.
Bei Verwendung eines Traktor: Bewegen Sie die Maschine vorsichtig in ihren höchsten und niedrigsten Stand. Stellen Sie sicher, dass die Maschine keine Teile der Traktor berührt. Bestimmen Sie die optimale Länge des Oberlenkers. Achtung bei Verwendung eines hydraulischen Oberlenkers: Achten Sie darauf, dass der Oberlenker immer die optimale Länge für den Einsatz der Maschine hat.
- Verlegen Sie einen entkoppelten Hydraulikschlauch immer so, dass die Schnellverschlusskupplung sauber bleibt.
- Machen Sie sich zunächst mit der Bedienung der Maschine vertraut.
- Achten Sie darauf, dass jeder Hydraulikmotor über eine Leckölleitung mit freiem Rücklauf zum Ölbehälter verfügt. Wenn keine Leckleitung installiert ist, kann für die Motoren keine Garantie übernommen werden.
- Beim Einsatz an einen Traktor darf die maximale Öldurchflussmenge 60l/Min. nicht überschreiten, um Schäden an der Maschine zu vermeiden. Wenn die Durchflussmenge höher ist, muss ein zusätzlicher Strömungsteiler montiert werden. Dies gilt nicht für Traktoren, die mit Load-Sensing-Hydraulik ausgestattet sind.
- Achten Sie darauf, dass das Kabel der Bedienelemente gerade lang genug ist, um vom Sitz der Traktor/des Teleskopladers aus bedient werden zu können. Es ist verboten, die Maschine außerhalb der Kabine der Traktor/des Teleskopladers zu betreiben.
- Elektrischer Standardanschluss: weiß = negativ
schwarz = positiv

Joystick: schwarz = negativ
rot = positiv





Bedienungsanleitung Strohbläser Duo Compact – Duo Power

WARNZEICHEN:

(Hinweis: die Aufkleber können je nach Maschine anders aussehen)

Gemäß den gesetzlichen Verpflichtungen (z. B. Maschinenrichtlinien, Gesetz über die Produkthaftung) ist der Hersteller verantwortlich, Richtlinien vorzugeben. Dies bezieht sich nicht nur auf die Betriebsanleitung, sondern auch auf die Warnhinweise für Benutzer durch aufgeklebte Gefahrensymbole an den Maschinen selbst.

Gefahrensymbole machen auf die Funktionsgefahren aufmerksam, die bei der Arbeit mit landwirtschaftlichen und ähnlichen Maschinen auftreten können, und bieten die zur Vermeidung solcher Gefahren erforderlichen Informationen. In den dazugehörigen Texten werden die Gefahrensymbole in der Betriebsanleitung näher erläutert. Diese Texte müssen an die jeweiligen Bedürfnisse in einer bestimmten Situation angepasst werden. Um sicherzustellen, dass alle Benutzer die Gefahrensymbole verstehen, sollten sie nicht nur auf dem europäischen Markt, sondern am besten auch weltweit einheitlich sein. Diese Piktogramme sind international als ISO 11684-Nummer genormt.

Erläuterungen zu den Warnzeichen	
 	<p>Lesen Sie sich die Bedienungsanleitung und die Sicherheitsvorschriften sorgfältig durch, bevor Sie die Maschine in Betrieb nehmen. Denken Sie beim Betrieb der Maschine bitte an die dort genannten Aspekte.</p>
 	<p>Gefahr durch drehende, schneidende Teile. Warten Sie, bis die Traktor/der Radlader/der Teleskoplader und die Maschine zum Stillstand gekommen sind (Motor aus), bevor Sie die Maschine berühren.</p>

Bedienungsanleitung Strohbläser Duo Compact – Duo Power

	<p>Gefahr des Einziehens zwischen rotierenden Teilen. Betreten Sie die Ladefläche nicht mit laufendem Antrieb und/oder Motor.</p>
	<p>Halten Sie sich von der Maschine und der Traktor/dem Radlader/dem Teleskoplader fern, wenn sie sich dreht: Einige Teile der Maschine können sich automatisch bewegen.</p>
	<p>Gefahr durch drehende Teile und Klemmgefahr zwischen Kette/Riemen und Rad. Bringen Sie immer die Schutzabdeckungen an.</p>
	<p>Gefahr durch drehende, schneidende Teile. Bringen Sie immer die Schutzabdeckungen an.</p>

Bedienungsanleitung Strohbläser Duo Compact – Duo Power

	<p>Gefahr durch drehende Teile. Bringen Sie immer die Schutzabdeckungen an.</p>
	<p>Sie dürfen in die Wanne weder hineingreifen noch hineinsteigen, während der Motor läuft.</p>
	<p>Betreten Sie den Knickbereich nicht, solange die Maschine in Betrieb ist.</p>

Bedienungsanleitung Strohbläser Duo Compact – Duo Power

AUFKLEBER:

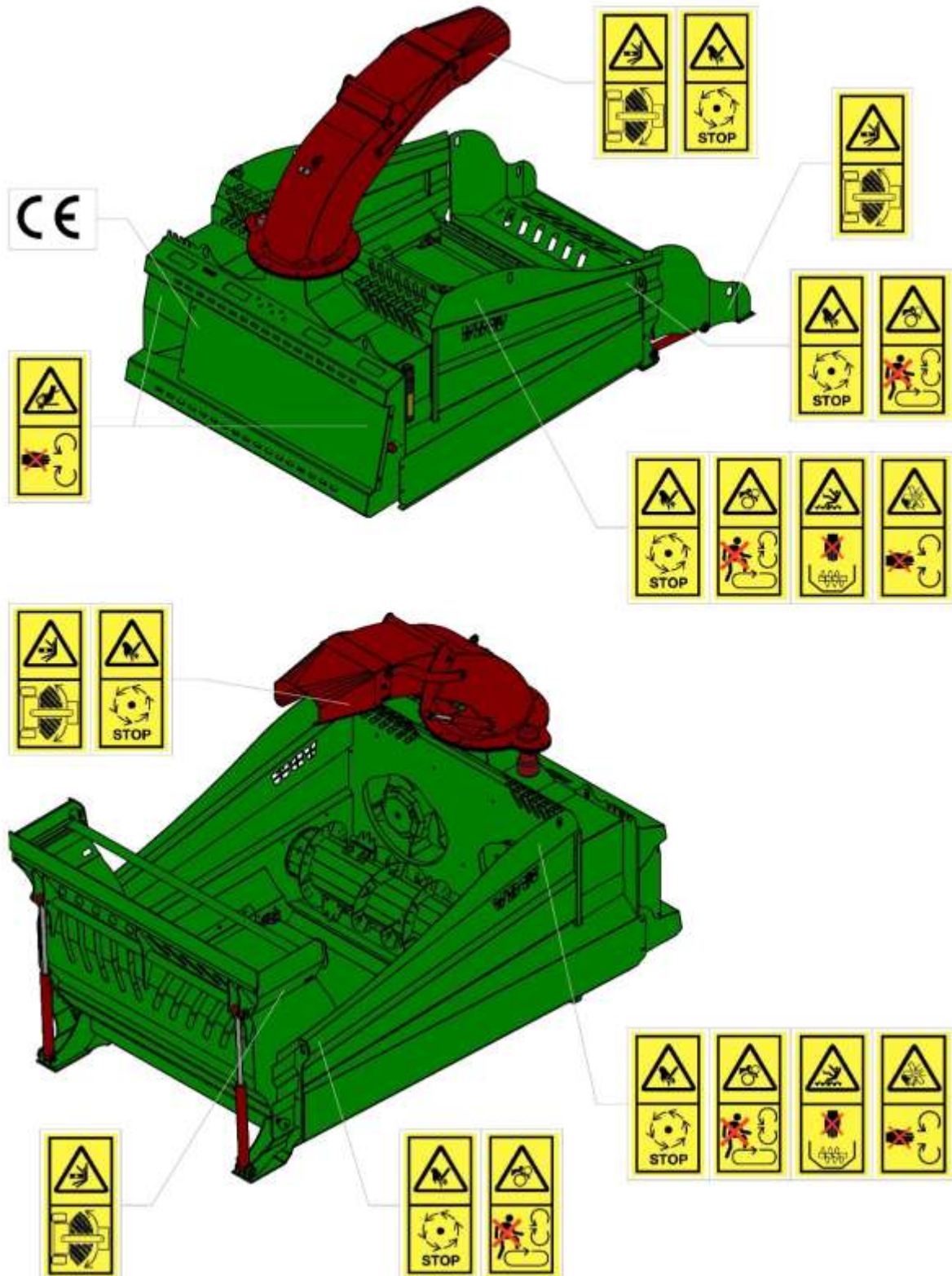

Bedienungsanleitung Strohbläser Duo Compact – Duo Power

TECHNISCHE DATEN (Standardabmessungen):

- Duo Compact:

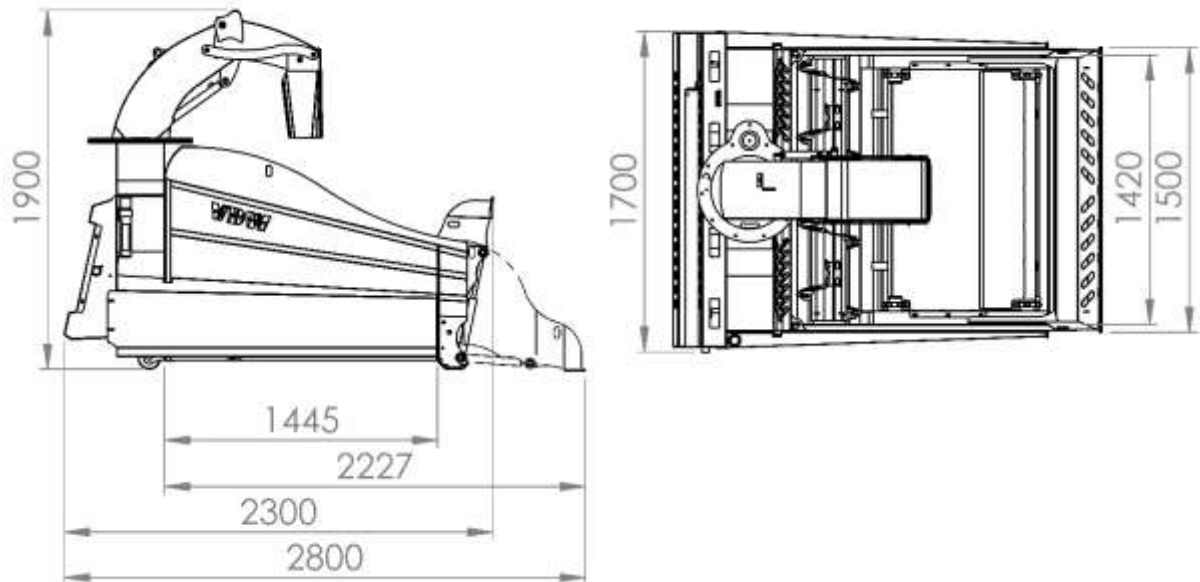

- Duo Power:

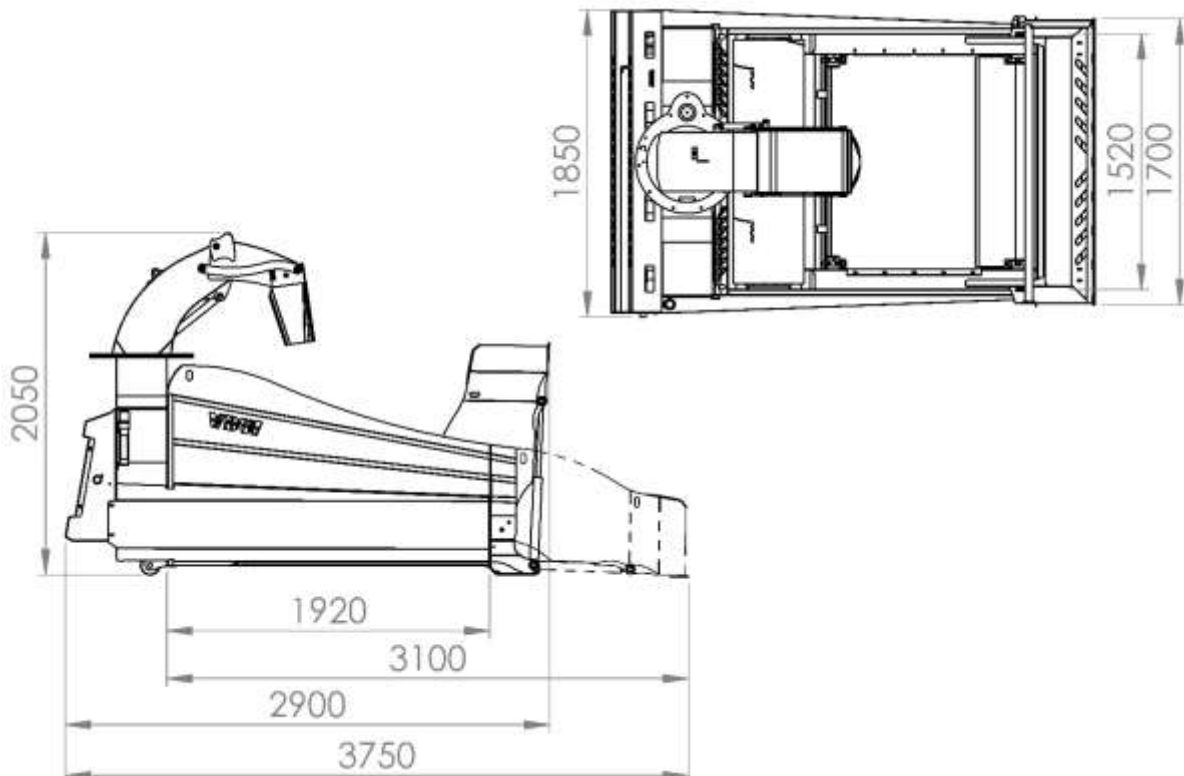

Bedieningsanleitung Strohbläser Duo Compact – Duo Power

- Duo Power gezogen:

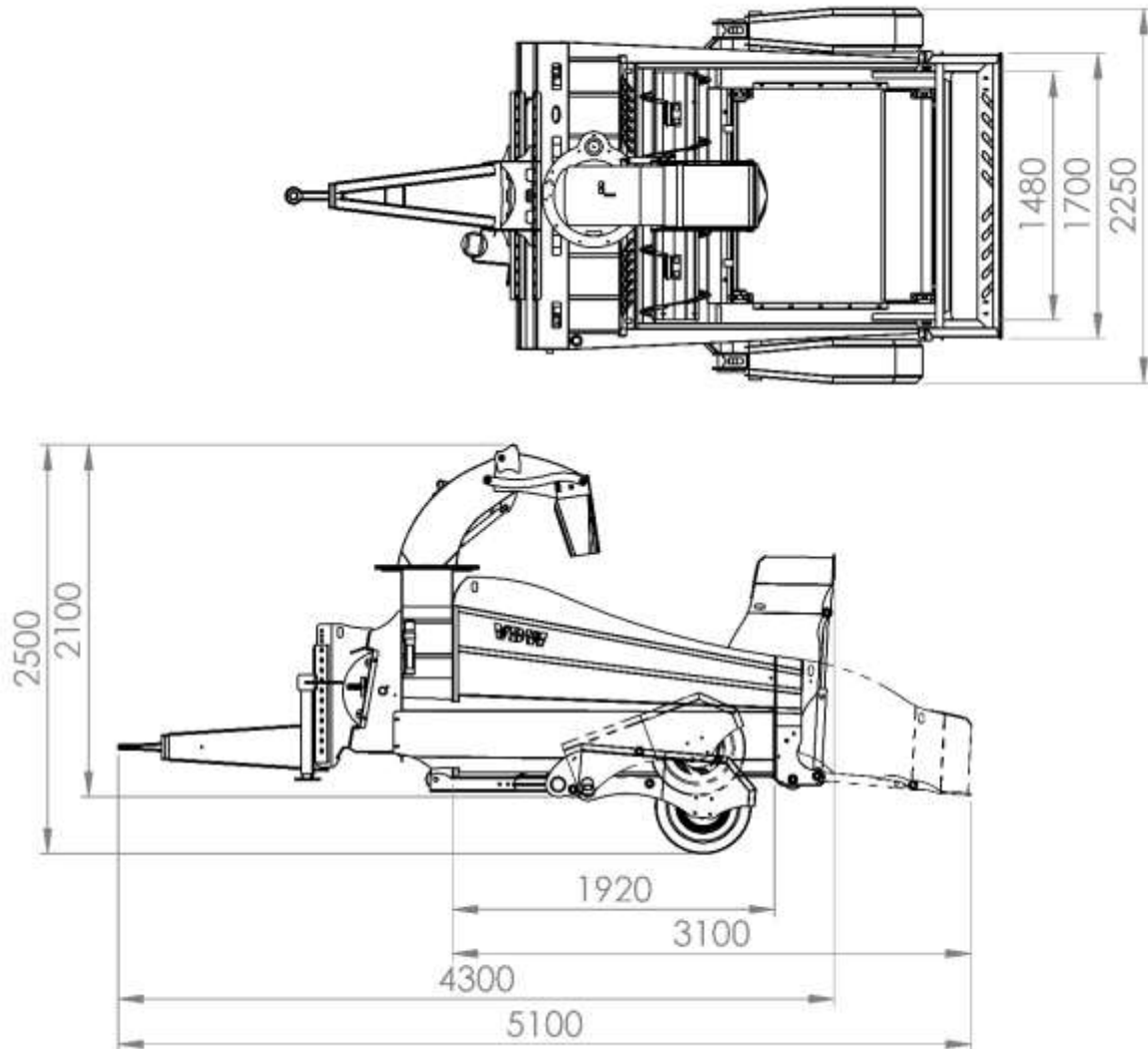

Bedienungsanleitung Strohbläser Duo Compact – Duo Power

BEDIENUNG DES STROHBLÄSERS:

Steuerkasten:

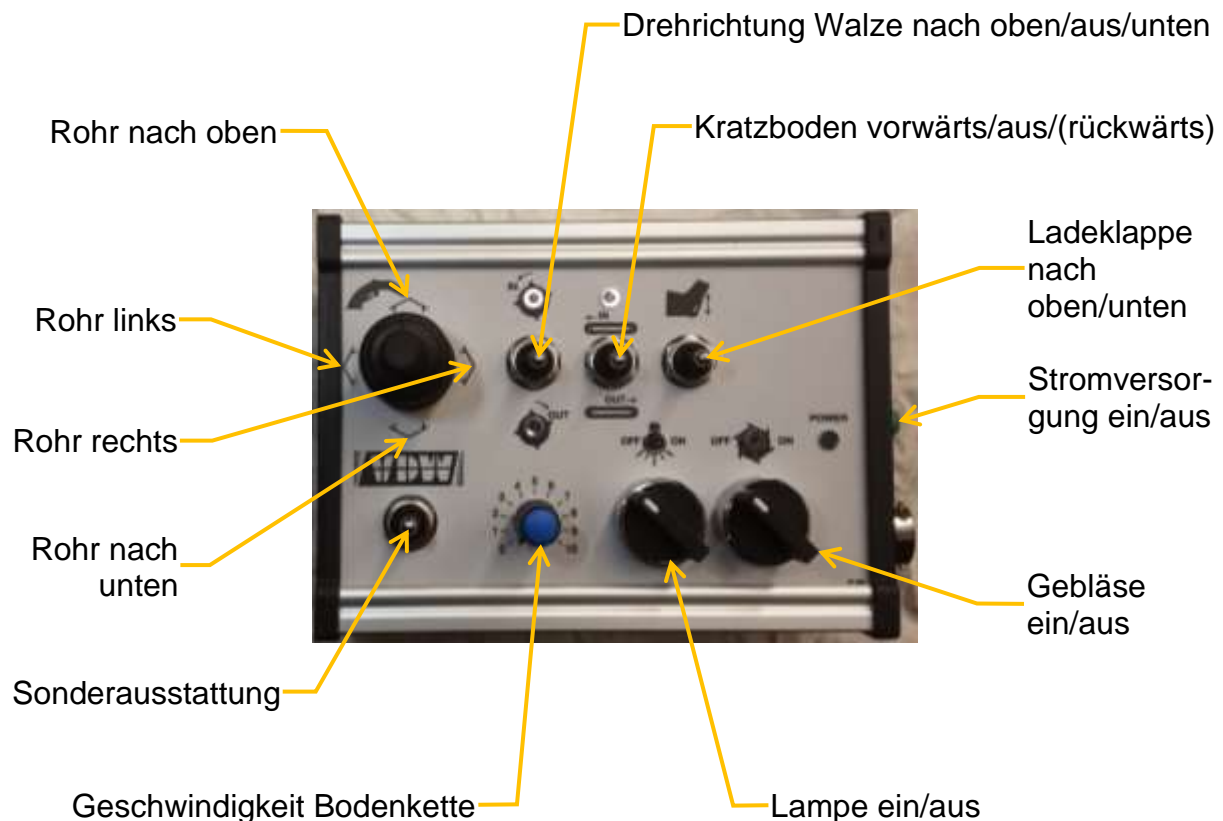

Funktion:

- Bedienung:

Schalten Sie die Stromversorgung des Steuerkastens ein (grüner Knopf an der Seite des Steuerkastens; grüne Lampe „power“ leuchtet). Dann Ölzufuhr einschalten (**Normalrichtung:** Schlauch mit roter Markierung ist drücken; Schlauch mit grüner Markierung ist Rücklauf). Mit den Tasten am Steuerkasten können Sie die Ladeklappe, das Ausblasrohr, die Gebläse, die Walze, den Kratzboden und die Lampe bedienen.

Wenn die Ölzufuhr eingeschaltet wird, ohne die Stromversorgung des Steuerkastens einzuschalten (grüne Lampe „power“ leuchtet nicht), laufen die Gebläse sofort an.

Wenn Sie das Ausblasrohr vor dem Streubeginn in die richtige Position bringen oder die Ladeklappe bedienen möchten, stellen Sie sicher, dass der Schalter für die Gebläse in der Stellung „off“ steht und schalten Sie dann die Ölzufuhr ein.

Bedienungsanleitung Strohbläser Duo Compact – Duo Power

Bei **umgekehrter Ölzufuhr** (oder bei falsch angeschlossenen Schläuchen) können sich die Gebläse nicht drehen.

- Laden:

Legen Sie einen Strohballen an eine feste Wand (Silowand oder Strohstapel; Längsrichtung des Ballens senkrecht zur Wand), sodass er nicht mehr wegrutschen kann, und entfernen Sie die Taue. Fahren Sie die Maschine direkt vor den Ballen. Senken Sie die Maschine bis knapp über den Boden ab und öffnen Sie die Ladeklappe. Fahren Sie die Maschine bis an die Wand und schieben Sie den Ballen in die Maschine, bis er noch 5 cm von der Vorderwand entfernt ist. Drücken Sie die Maschine nicht zu stark gegen die Wand, weil das zu schwerwiegenden Beschädigungen an der Maschine und/oder der Ladeklappe führen kann!

Schließen Sie die Ladeklappe (ggf. nur teilweise, je nach der Menge des geladenen Strohs), sodass das Stroh nicht mehr aus der Ladeklappe herausfallen kann. Achten Sie darauf, dass das Stroh nicht zwischen der Ladeklappe und der Vorderwand eingeklemmt wird.

Beim Modell „Duo Power“ kann die Ladeklappe beim Laden eines ganzen Strohballens offenbleiben. Wenn das Rohr in der Ladeklappe angehoben und in die Verriegelung gelegt wird, wird verhindert, dass Stroh aus der Ladeklappe herausfällt.

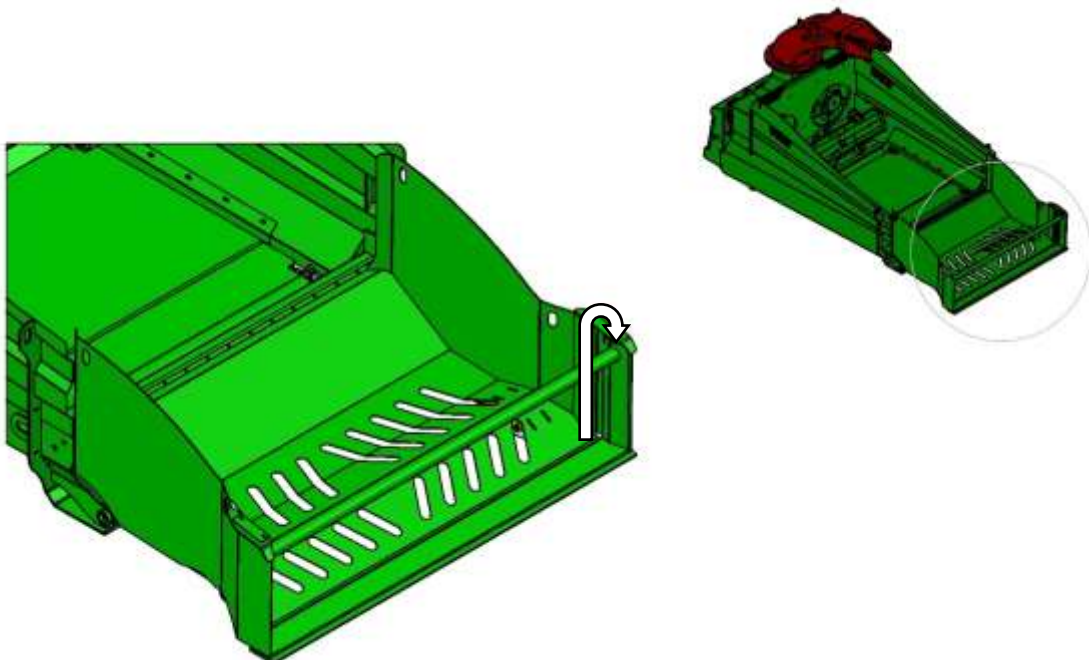



Bedienungsanleitung Strohbläser Duo Compact – Duo Power

- Streuen:

Schalten Sie die Ölzufuhr ein. Stellen Sie das Ausblasrohr in die gewünschte Richtung. Lassen Sie die Gebläse laufen. Dann schalten Sie die Walze ein: Sie muss sich nach oben drehen (Position „in“ des Schalters). Im Falle einer Blockade können Sie sie auch kurzzeitig nach unten drehen (Position „out“ des Schalters), um dort befindliches Stroh zu lockern.

Wenn kein Stroh mehr zur Walze und die Gebläse zugeführt wird, können Sie den Kratzboden kurz einschalten (Position „in“ des Schalters) und dann wieder ausschalten. Auf diese Weise wird eine konstante Strohzufuhr zur Walze und zu dem Gebläse gesteuert und eine übermäßige Strohzufuhr vermieden. Achten Sie darauf, dass die Walze das Stroh ausreichend auflockern und das gesamte Stroh zu dem Gebläse bringen kann. Mit dem Drehknopf kann die Geschwindigkeit des Kratzbodens eingestellt werden (0 = langsam; 10 = schnell). Wenn sich der Kratzboden zu schnell dreht, kommt es zu einer Ansammlung von Stroh zwischen der Vorderwand und dem Strohballen. Sie können den Kratzboden auch eine Weile rückwärtslaufen lassen, um eventuelle Verstopfung zu beseitigen (Schalter nach unten drücken: Stellung „out“ des Schalters). Wenn die Ladeklappe vollständig geschlossen wird, fällt auch der letzte Strohalm auf den Kratzboden.

Achten Sie auf die Temperatur des Hydrauliköls während des Streuens. Sollte diese Temperatur zu stark ansteigen, lassen Sie den Traktor, den Radlader oder den Teleskoplader abkühlen. Wenn das zu schnell geschieht: Prüfen Sie, ob die Rücklaufleitungen und Schnellschlusskupplungen groß genug sind (mindestens 1/2"; vorzugsweise 3/4").

Bedienungsanleitung Strohbläser Duo Compact – Duo Power

WARTUNG:

Bei einer guten Wartung und einer sinnvollen Verwendung bleibt Ihre Maschine immer einsatzbereit ist und hält länger.

- **Schmierung:** Die Lager unter den Schutzabdeckungen, die Zapfwelle zwischen den Getrieben und die Zylinderdrehpunkte müssen monatlich geschmiert werden. Vergessen Sie nicht, den Drehpunkt des Ausblasrohrs zu schmieren.

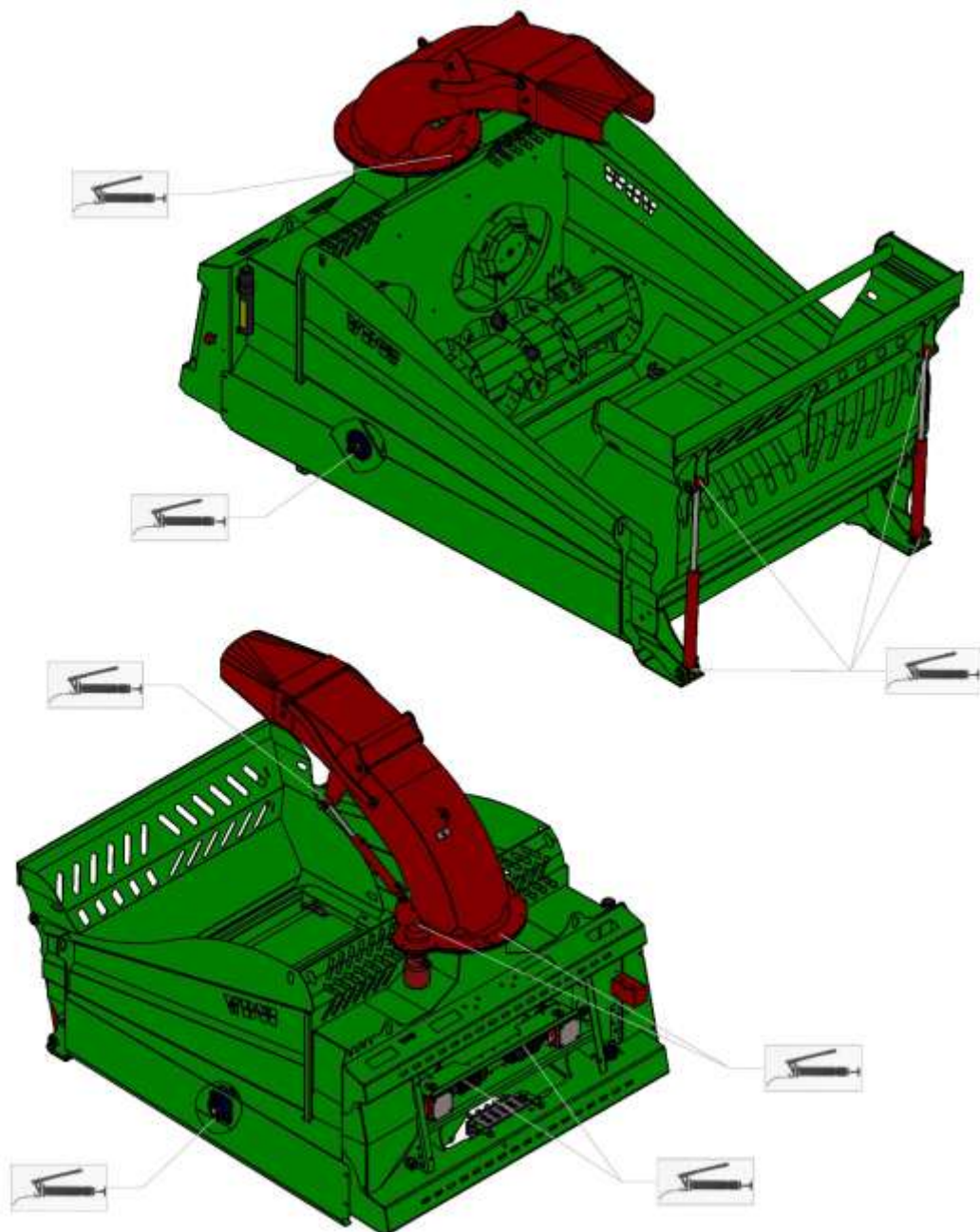

Bedienungsanleitung Strohbläser Duo Compact – Duo Power

Prüfen Sie außerdem monatlich den Ölstand der Getriebe an die Gebläse und des Antriebs der Kratzboden (Schauglas). Dazu muss die Maschine flach auf den Boden gestellt werden. Dieses Öl muss nach den ersten 50 Betriebsstunden gewechselt werden. Im Anschluss sollten Sie das Öl alle 500 Stunden wechseln.

Duo Compact:

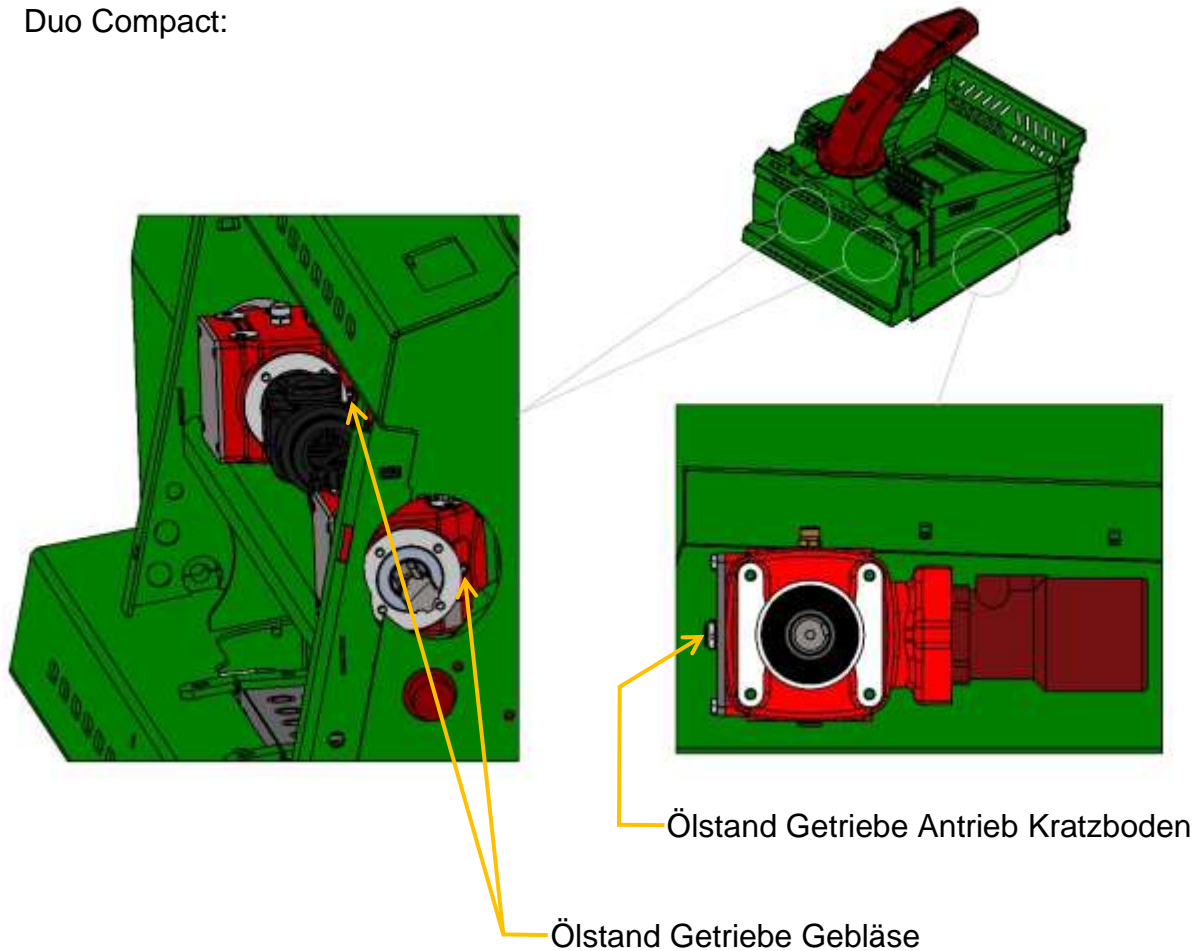

Bedienungsanleitung Strohbläser Duo Compact – Duo Power

Duo Power:

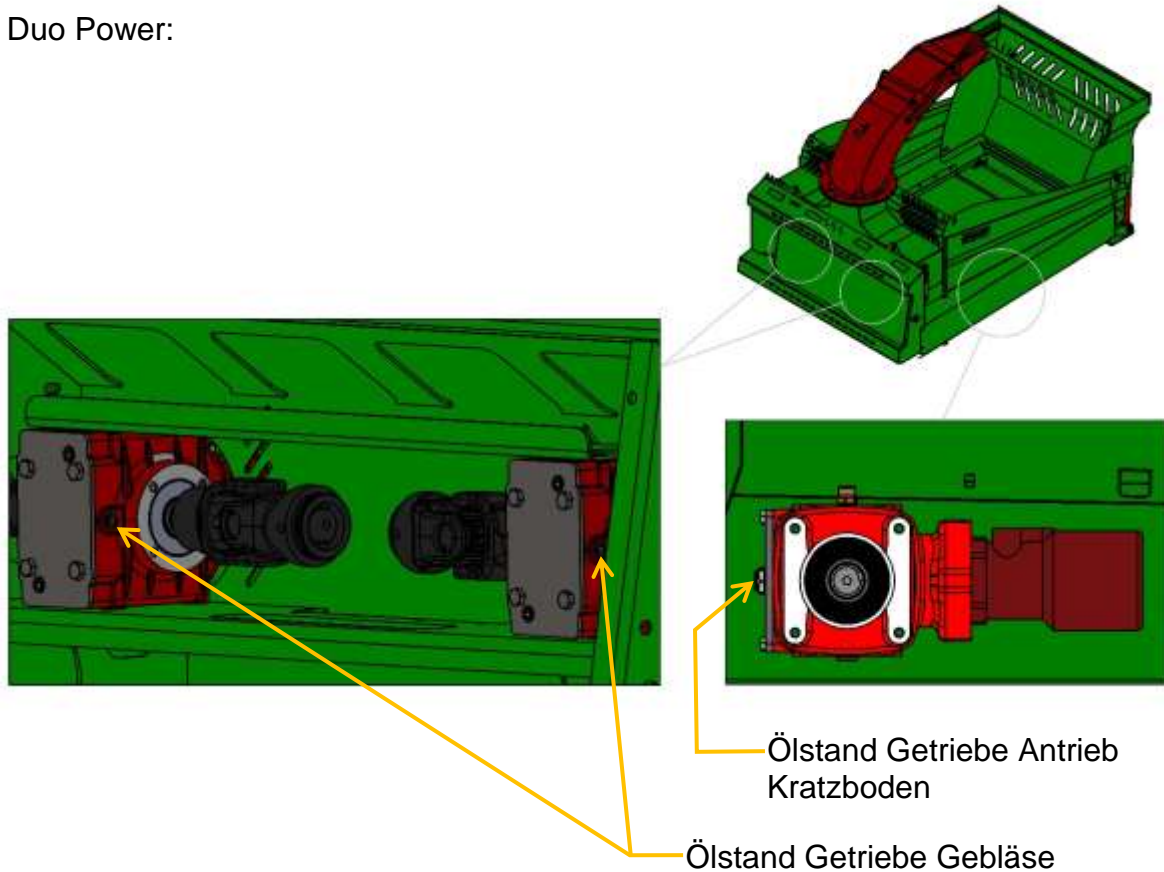

Die Spannung der Kratzboden muss ebenfalls kontrolliert werden. Die Kette ist ausreichend gespannt, wenn Sie sie, 50 cm von der Spannwellen in Richtung der Gebläse, noch ca. 3 cm anheben können (siehe Abbildung unten). Wenn die Kette stärker angespannt wird, führt das nur zu zusätzlichem Abrieb!

Bedienungsanleitung Strohbläser Duo Compact – Duo Power

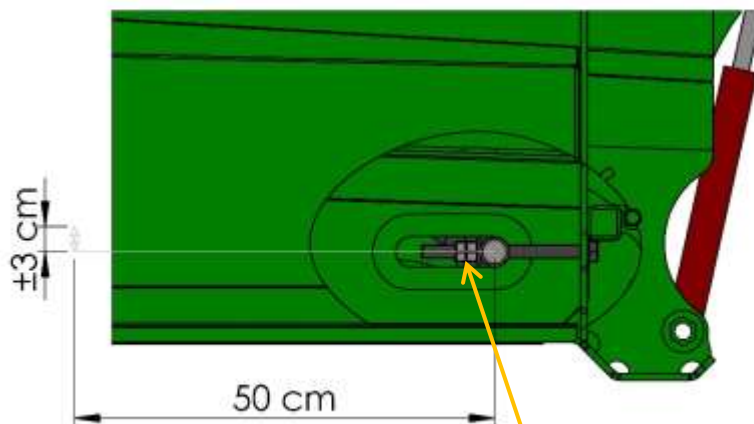

1. Sicherungsmutter lösen
2. Mutter gegen die Welle anziehen, bis die gewünschte Kettenspannung erreicht ist
3. Sicherungsmutter richtig andrehen

- **Schläuche:** Hydraulikschläuche sind einem natürlichen Alterungsprozess ausgesetzt und müssen regelmäßig ausgewechselt werden, auch wenn keine äußeren Mängel zu erkennen sind. Ein nicht rechtzeitiger Austausch von Hydraulikschläuchen ist eine der häufigsten Unfallursachen bei Hydraulikanwendungen. Die maximale Lebensdauer von Hydraulikschläuchen sollte im Allgemeinen nicht länger als 6 Jahre sein (einschließlich einer möglichen Lagerdauer von 2 Jahren). Es kann jedoch je nach Anwendung (geringe Belastung) Situationen geben, in denen die Frist verlängert werden kann. Undichte Stellen an Schläuchen sind mit Papier oder Karton leicht zu erkennen.
- **Prüfen Sie regelmäßig, ob sich Schrauben und Muttern gelöst haben, bevor Sie mit der Maschine arbeiten. Bei den Kupplungssystemen sollten Sie besonders darauf achten.**
- **Entfernen Sie täglich die Steine in der Maschine (insbesondere hinter der Walze). Diese können die Maschine schwer beschädigen und lebensgefährliche Geschosse bilden, wenn sie vom Gebläse mitgenommen werden!**

Befestigen Sie immer wieder die Schutzabdeckungen!



Bedienungsanleitung Strohbläser Duo Compact – Duo Power

GARANTIE:

Auf die Maschine und ihre Teile gewähren wir Ihnen eine Garantie von 1 Jahr (im Garantiebereich sind Arbeitsstunden und Reisekosten nicht enthalten). Diese Garantie gilt nicht für Verschleißteilen, Lager, Stecker, Kabel, Ausgabeband, (Lauf)Rädern, elektrische Über- und Unterspannung, Kurzschluss, Wasserschäden, mangelnde Wartung und Missbrauch.

Die Garantie gilt ab dem Zeitpunkt der Lieferung an den Landwirt und nur in dem Fall, dass die Maschine vollständig bezahlt wurde. Wenn Teile ausgetauscht werden oder Arbeiten durchgeführt wurden während der Garantiezeit führt dies nicht zu einer Verlängerung der Laufzeit der Garantie.

Sollten in die Garantiezeit Probleme auftreten, wenden Sie sich bitte zuerst an VDW Constructie. Nach Rücksprache muss ein Garantieantrag immer durch Ausfüllen eines Garantieformulars (auf Anfrage erhältlich) gestellt werden.

Wenn Sie die Reparatur selbst (nach Rücksprache) durchführen dürfen, müssen immer Fotos von der Maschine gemacht werden: sowohl vom Zustand vor der Reparatur als auch von dem danach.

Wenn Sie Fragen haben oder Schwierigkeiten auftreten, wenden Sie sich dann bitte umgehend an Ihren Fachhändler oder VDW Constructie.

Wir wünschen Ihnen viele Jahre Freude an der Arbeit mit Ihrem Strohbläser.



Bedienungsanleitung Strohbläser Duo Compact – Duo Power

EG-KONFORMITÄTSERKLÄRUNG FÜR MASCHINEN:

(Richtlinie 2006/42/EG, Anhang II, unter A)

VDW Constructie
Kappellestraat 25
9950 Lievegem
Belgien
Tel: +32 (0)9 377 55 05
Fax: +32 (0)9 378 34 23
info@vdw.be

Erklärt, dass:

Maschine Nr.: 2407001-2512999

Markenname: VDW

Typ: Strohgebläse Duo Compact/Duo Power für Traktor oder Teleskoplader

Den Auflagen der folgenden Richtlinien entspricht:

- Maschinenrichtlinie (2006/42/EG).
- Druckgeräte-Richtlinie (2014/68/EU).

Die nachstehenden europäischen Normen erfüllt:

- NBN EN ISO 4413:2010 Hydraulik – Allgemeine Regeln und Sicherheitsanforderungen für Systeme und ihre Komponenten.
- NBN EN 703+A1:2009 Landmaschinen – Maschinen zum Laden, Mischen und/oder Häckseln und Streuen – Sicherheit.
- NBN EN ISO 12100:2010 Sicherheit von Maschinen – Grundbegriffe für die Konstruktion – Risikobeurteilung und Risikominderung.
- NBN EN ISO 4245-1:2015 Landmaschinen – Sicherheit – Teil 1: Allgemeine Anforderungen.

Lievegem, den 01/01/2025

Andy Van de Walle
Geschäftsführer